

## KARTA TECHNICZNA

### STREET WORKOUT 5

Numer katalogowy: 88005

Obowiązuje od: 08-11-2017

<b>Maksymalna wysokość swobodnego upadku:</b>	3,15 m
<b>Wymiary urządzenia (dł. x szer. x wys.)</b>	12,31 x 10,43 x 3,9 m
<b>Wymiary powierzchni zderzenia (dł. x szer.)</b>	16,11 x 13,58 m
<b>Pole powierzchni zderzenia</b>	188,1 m <sup>2</sup>

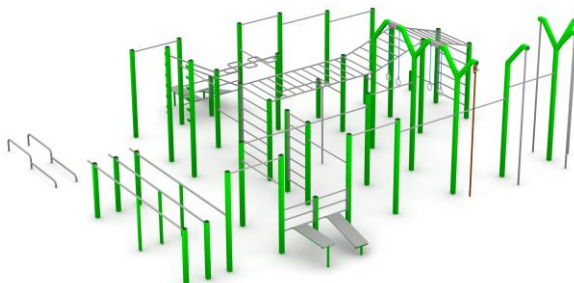

#### Wymiary urządzenia

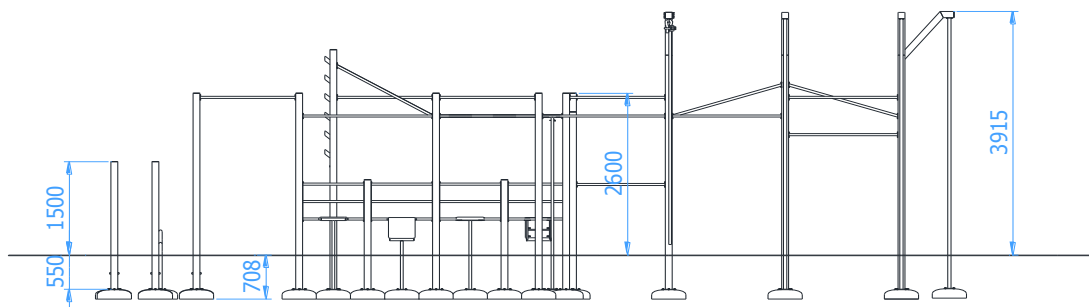

#### Wymiary powierzchni zderzenia

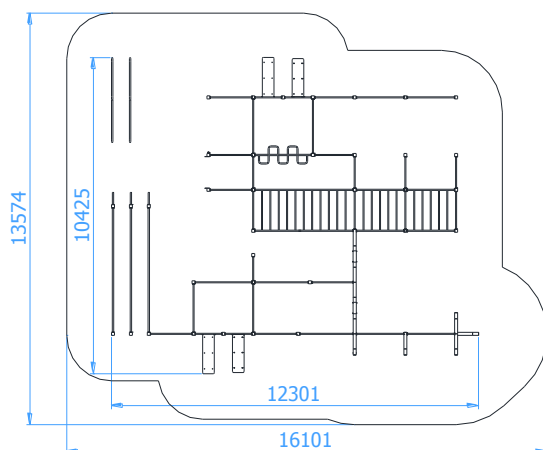

#### Dopuszczalna nawierzchnia amortyzująca

- Kora – ziarno 20 do 80 mm, grubość min. 300mm
- Wióry – ziarno 5 do 30 mm, grubość min. 300mm
- Piasek – ziarno 0,2 do 2 mm, grubość min. 300mm
- Żwir – ziarno 2 do 8 mm, grubość min. 300 mm
- Nawierzchnie syntetyczne o wymaganych właściwościach amortyzujących

*Nawierzchnia amortyzująca powinna być wykonana na całej powierzchni zderzenia. Nawierzchnię sypką należy wykonać tak, aby jej grubość była o 100mm większa niż wartość minimalna podana powyżej.*

#### Opis techniczny

- Wszystkie słupy wykonane z profilu zamkniętego 100x100x3mm,
- Drążki wykonane z rury  $\varnothing 33,7 \times 4$ mm,
- Koła gimnastyczne wykonane z rury chromowej  $\varnothing 30 \times 2$ mm oraz liny zbrojonej  $\varnothing 16$ mm,
- Lina wspinaczkowa wykonana z juty o średnicy  $\varnothing 40$ mm,
- Rury pionowe oraz poręcze równoległe wykonane z rury  $\varnothing 48,3 \times 2,9$ mm,
- Siedziska ławeczek wykonane z płyty HDPE o grubości 15mm,
- Wszystkie elementy stalowe urządzenia zabezpieczona antykorozyjnie i dodatkowo malowane lakierem akrylowym strukturalnym,
- W komplecie znajdują się fundamenty wykonane z betonu B30, ułatwiające montaż.
- Urządzenie wymaga zabetonowania wszystkich słupów konstrukcji betonem B20.

## KARTA TECHNICZNA

### Części składowe zestawu

- Poręcze skośne – 2szt.
- Drabinka skośna – 2szt.
- Drabinka pozioma – 1szt.
- Drabinka pionowa – 3szt
- Rura pionowa – 5 szt.
- Zestaw „Arrow” – 1szt.
- Poręcze do pompki podwójne – 1 kpl.
- Koła gimnastyczne – 2 kpl.
- Lina wspinaczkowa – 1szt.
- Poręcze równoległe potrójne – 1kpl.
- Ławeczka do ćwiczeń prosta – 2szt.
- Ławeczka do ćwiczeń skośna – 2szt.
- Drążki do podciągania – 26 szt.
- Drążek zygzak – 1 szt.

### Wizualizacja urządzenia

